

somela®

MANUAL DE INSTRUCCIONES

MaunaKea

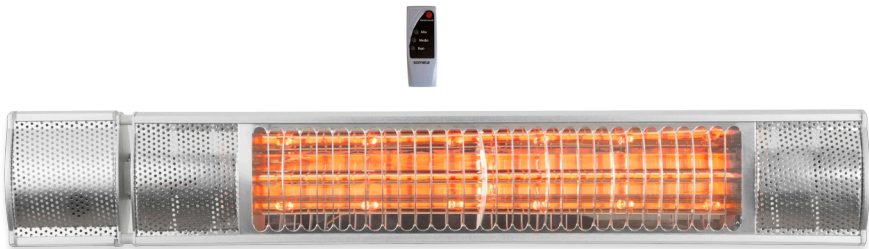

- Por favor, antes de usar por primera vez, lea cuidadosamente todas las instrucciones contenidas en este manual y consévelo como material de consulta.
- Las imágenes mostradas en el embalaje son referenciales para fines ilustrativos de las características y funcionalidades del producto y no constituyen necesariamente una representación exacta del mismo.

Contenidos

Componentes	2
Precauciones.....	4
Funcionamiento.....	5
Limpieza.....	10

Componentes

- | | |
|----------------------------------------|----------------------------------------------------|
| 1 Rejilla Frontal | 9 Llave hexagonal |
| 2 Elemento Calefactor | 10 Tornillos de Fijación (x3) |
| 3 Cable de Alimentación | 11 Tarugos plásticos (x3) |
| 4 Soporte de Fijación de Equipo | 12 Pernos (x2) |
| 5 Cuerpo Calefactor | 13 Golillas (x4) |
| 6 Interruptor Encendido/Apagado | 14 Tuercas de mariposa (x2) |
| 7 Perno fijación ángulo estufa | 15 Control remoto |
| 8 Soporte Pared | 16 Luz de Encendido e indicador de Potencia |

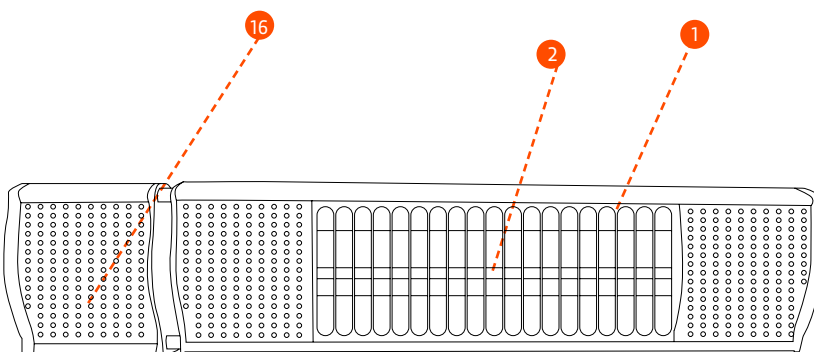

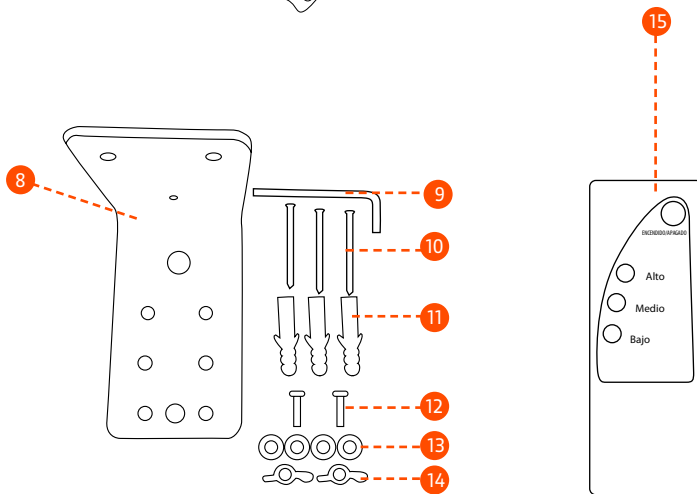
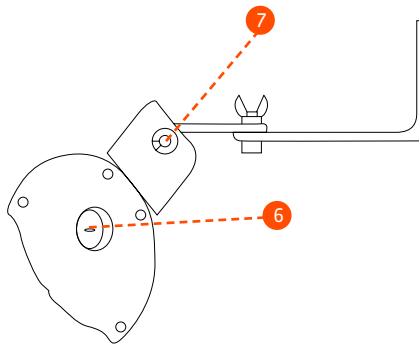
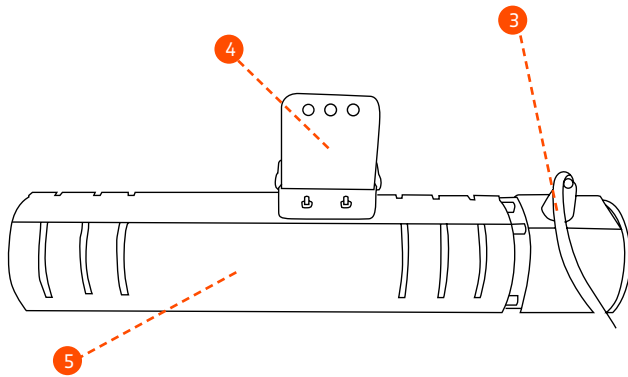

Precauciones

- Lea atentamente todas las instrucciones antes de usar.
- No deje el artefacto al alcance de los niños.
- No sumergir o mojar el artefacto en agua u otro líquido.
- Al enchufar o desenchufar asegúrese que el artefacto esté apagado presionando el botón "0" del selector de velocidades.
- Mantenga desenchufado cuando deje de usar por un largo tiempo.
- No deje el aparato sin supervisión mientras lo utiliza.
- No use alargadores ni enchufes triples para energizar el producto.
- No introduzca los dedos o cualquier otro objeto a través de las rejillas.
- No ubique el artefacto cerca de alguna fuente de calor.
- Nunca haga funcionar el artefacto sin las rejillas protectoras.
- Durante su uso, utilice una superficie estable.
- No ventilar directamente sobre bebés o pacientes durante tiempos prolongados.
- No cuelgue paños ni vestimentas sobre las rejillas cuando el artefacto esté funcionando.
- No use el artefacto si el cordón o enchufe están dañados, si no funciona como debe, si ha sufrido algún golpe, daño o caída sobre alguna superficie mojada. Hágalo revisar por personal especializado de nuestro Centro de Experiencia al Consumidor.
- Desconecte tirando del enchufe nunca del cordón.
- Desenchufe el artefacto cuando no lo esté usando, antes de limpiar o hacer alguna mantención.
- Artefacto es sólo para uso doméstico, no para uso comercial o industrial.
- El enchufe macho de conexión, debe ser conectado solamente a un enchufe hembra de las mismas características técnicas del enchufe en materia.
- Este producto no está destinado para ser utilizado por niños, personas con una reducción de la capacidad física, sensorial, mental o con falta de experiencia y conocimientos. De querer utilizarlo debe ser con la debida supervisión de una persona responsable de su seguridad
- Los niños deben ser supervisados para asegurar que no juegan con el aparato.

Funcionamiento

Montaje

Recomendaciones antes de instalar

- Retire todo el material de la caja (incluido el objeto antivibraciones de la lámpara) y verifique que el aparato, el cable y el enchufe no presenten signos de daños.
- Antes del montaje, es necesario seguir estrictamente las distancias mínimas indicadas en este manual.
- Asegúrese de que el lugar de instalación de la estufa sea un lugar adecuado y estable para montar el producto.
- Verifique regularmente los pernos y tornillos de fijación de la estufa. La oscilación del producto provocado por el viento y la lluvia pueden provocar que estos se suelten.

Distancia mínima de instalación

- ① La distancia entre el borde inferior y el piso no debe ser menor a 1,8 metros.
- ② La distancia entre el borde superior del aparato y el techo no debe ser menor a 0,2 metros.

- ③ La distancia entre los costados y paredes o similar no debe ser inferior a 0.5 metros (Fig. 1).

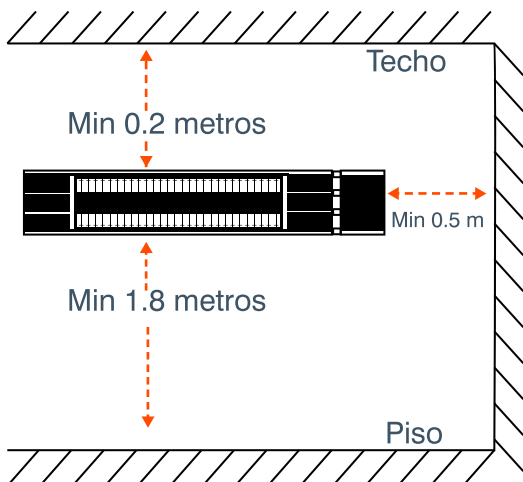

Fig.1

Instrucciones de montaje en pared

- ① Saque el soporte de pared y tornillos de la caja.
- ② Use el soporte para marcar en la muralla las dimensiones de la instalación.
- ③ Chequear que el soporte esté en posición horizontal, marcar los orificios para luego taladrar.

④ Coloque los tarugos en los orificios.

⑤ Coloque el soporte (8) en la muralla y fíjelo con los tornillos de fijación (10) (Fig. 2).

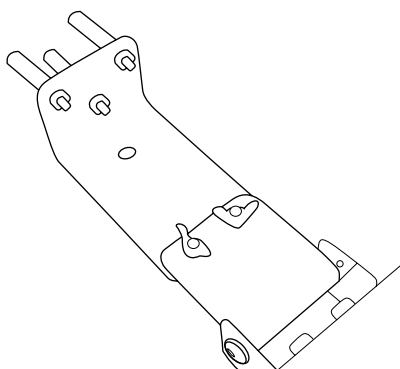

Fig.2

⑥ Acople la estufa con el soporte recién instalado y asegure con los pernos de fijación (12) (Fig. 3).

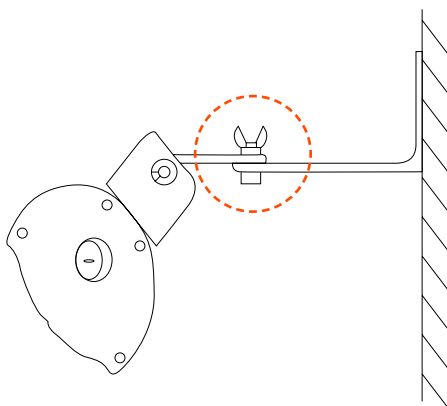

Fig.3

- 7 Una vez instalada la estufa, conecte el producto a una toma de corriente en buenas condiciones.



NOTA

Antes de la perforación, asegúrese de que no hay cables o tuberías en la pared para evitar daños. Recuerde que los tornillos en la pared serán fijos y firmes para garantizar la seguridad de la instalación de la estufa eléctrica en la pared. Por favor, tenga en cuenta la distancia de seguridad mencionada anteriormente.

- 8 Para ajustar el ángulo de inclinación de su estufa, destornille el perno de ajuste (7) en sentido antihorario, ajuste la inclinación deseada del producto y vuelva a atornillar el perno de fijación (7).

Para este trabajo ocupe llave hexagonal (9) (Fig.4).

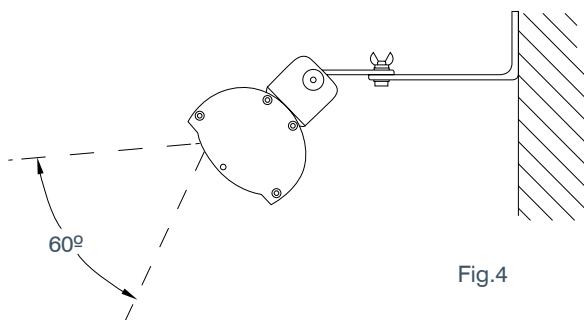

Funcionamiento

Uso

- 1 Conecte el ventilador a un enchufe de pared en buen estado.
- 2 Antes de encender el producto a través del control remoto, es necesario energizar la estufa con el interruptor (6) que se encuentra en la parte lateral del producto, parpadeará una luz verde indicando que la estufa se encuentra en modo "espera". La estufa se energizará y sólo se podrá encender con el control remoto.

- ③ Para encender la estufa es necesario ocupar el control remoto a una distancia no superior a 6 metros. En el siguiente recuadro se detallan las funciones del control remoto:

Función	Características
Bajo	1. 33% de la potencia 2. Luz de color verde (16)
Medio	1. 66% de la potencia 2. Luz de color amarillo (16)
Alto	1. 100% de la potencia 2. Luz de color roja (16)
Encendido	La estufa se encenderá en la potencia baja y después de 2 segundos cambiará a potencia alta. Se iluminará LED (16) según potencia.
Apagado	Al apagar el calefactor parpadeará una luz de color verde (Modo “espera”)

- ④ Cuando deje de usar el calefactor, apáguelo presionando el botón “encendido / apagado” del control remoto y desenergice el producto presionando el interruptor (6) ubicado en la parte lateral de este.



NOTA

- Estufa para exteriores con grado de protección IP65.
- Control remoto usa 2 pilas AAA.

Limpieza y Mantenición

No requiere ninguna mantención especial. Antes de limpiar es necesario desconectar el aparato.

Cada cierto tiempo es recomendable limpiar el aparato, para esto:

- Apague, desenchufe y deje enfriar antes de limpiar el artefacto.
- Eliminar el polvo con un paño o una esponja húmeda. No use detergente ni otro limpiador
- No lave la carcasa de la estufa sólo límpielo con un paño levemente húmedo. No use detergentes o elementos abrasivos.
- Jamás sumerja el cuerpo del artefacto en agua u otro líquido.
- Por lo menos una vez al año, elimine la suciedad y pelusa que pudieran estar atrapadas en las rejillas.

Las temperaturas y humedades recomendadas son:

A Para la operación:

Desde -25º hasta +30º C, humedad 40 hasta 90%.

B Para almacenar:

Desde -20º hasta +80º C, humedad 40 hasta 90%

Problema	Causa	Solución
El artefacto no calienta	1. El artefacto no calienta 2. La estufa está en modo reposo	1. Conectar el cable correctamente 2. Encienda la estufa con el control remoto 3. Definir una nueva potencia de operación
Olor a polvo quemado al utilizar la primera vez	No es un defecto	El olor desaparece a medida que la estufa se utiliza por varios minutos

Si el problema persiste luego de intentar las soluciones propuestas, lleve el producto a nuestro Centro de Experiencia al Consumidor.

somela



**REEMPLAZO INMEDIATO
DEL PRODUCTO**

somela[®]

SOMELA S.A.

A. Escobar Williams 600, Cerrillos ▪ Santiago-Chile ▪ E-mail: websomela@electrolux.com